

Hakon®-Spannsätze Baureihe 110

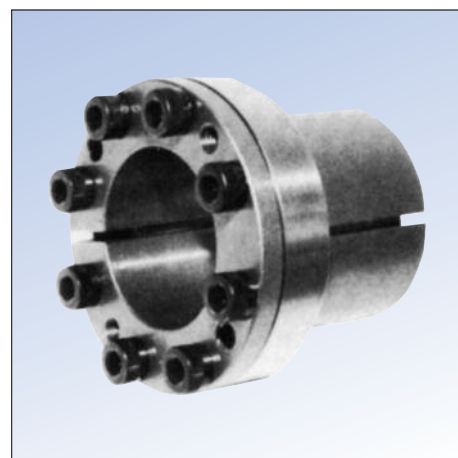
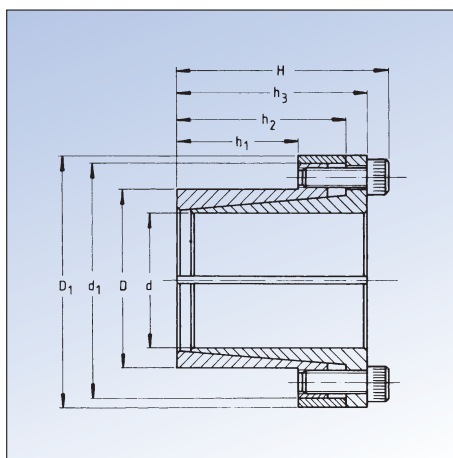
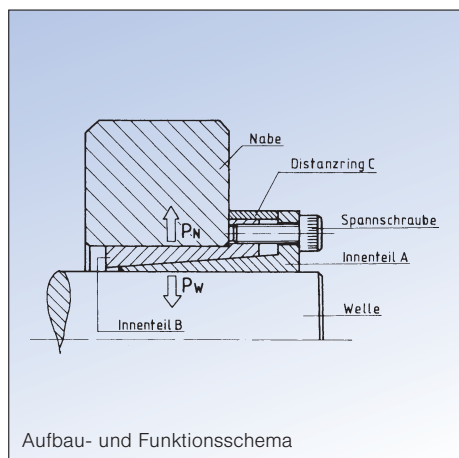

Aufbau und Wirkungsweise:

Die Spannsätze bestehen aus dem jeweils geschlitzten, konischen Innenring **A** und Außenring **B** und dem Distanzring **C**. Die beiden Kegelringe mit Bund sind durch Spannschrauben verbunden. Mit leichtem Handanzug der Spannschrauben bringt man den Innenringbund und den Distanzring C an der Nabenstirnseite zur Anlage. Damit wird eine genau fixierte axiale Position des Nabenteils erreicht. Sie verändert sich auch nicht bei weiterem Anzug der Spannschrauben. Welle und Nabenteil verspannen sich zentrisch durch Verschieben des Außenrings **B**.

Die übertragbaren axialen und radialen Kräfte sind von der Schraubenvorspannung, dem Haftwiderstand und dem Winkel (**B**) abhängig. Wird der Spannsatz entgegen der normalen Einbauart ohne den Distanzring eingesetzt, können höhere Drehmomente übertragen werden, die wir Ihnen auf Anfrage gerne mitteilen.

Diese Spannsätze sind besonders geeignet für Naben aus Kunststoff, Alu-Legierungen und Gußwerkstoffe, die eine geringe Streckgrenze haben. Umgekehrt ist der Einsatz in Bauteilen aus Stahl mit geringen Außendurchmessern möglich. Selbstzentrierend

Toleranzen Welle/Bohrung h8/H8
Durchmesser < 20 und > 100 auf Anfrage

Abmessungen / Technische Daten

Artikel-Nr. Ketten Fuchs	Abmessungen in mm							Anzahl Stück	Spannschrauben		Übertragungswerte			Gewicht kg	
	Größe d x D	d ₁	D ₁	h ₁	h ₂	h ₃	H		Größe M	M _d Nm	Dreh- moment M _t Nm	Axial- Kraft F _{ax} kN	Flächen- Druck P _w N/mm ²		Nabe P _N N/mm ²
110-0614	6 x 14	23,0	25,0	9,0	18,5	21,5	24,5	4	M3 x 12	2	15	5	243	104,0	0,030
110-0815	8 x 15	24,0	27,0	12,0	21,0	24,0	28,0	3	M4 x 12	5	29	7	192	102,0	0,051
110-0916	9 x 16	26,5	29,0	14,0	23,0	26,0	30,0	4	M4 x 12	5	43	10	195	110,0	0,056
110-1016	10 x 16	26,5	29,0	14,0	23,0	26,0	30,0	4	M4 x 12	5	48	10	178	110,0	0,058
110-1118	11 x 18	28,5	32,0	14,0	23,0	26,0	30,0	4	M4 x 12	5	53	10	160	98,0	0,062
110-1218	12 x 18	28,5	32,0	14,0	23,0	26,0	30,0	4	M4 x 12	5	58	10	146	98,0	0,068
110-1423	14 x 23	33,5	38,0	14,0	23,0	26,0	30,0	4	M4 x 12	5	68	10	146	76,0	0,103
110-1524	15 x 24	40,5	44,0	16,0	29,0	36,0	42,0	4	M6 x 18	15	145	19	205	128,0	0,213
110-1624	16 x 24	40,5	44,0	16,0	29,0	36,0	42,0	4	M6 x 18	15	154	19	192	128,0	0,265
110-1725	17 x 25	42,7	45,0	16,0	29,0	36,0	42,0	4	M6 x 18	15	164	19	181	123,0	0,300
110-1826	18 x 26	43,7	47,0	18,0	31,0	38,0	44,0	4	M6 x 18	17	197	22	172	119,0	0,225
110-1927	19 x 27	44,7	48,0	18,0	31,0	38,0	44,0	4	M6 x 18	17	208	22	163	115,0	0,232
110-2028	20 x 28	44,7	49,0	18,0	31,0	38,0	44,0	4	M6 x 18	17	219	22	155	111,0	0,238
110-2232	22 x 32	49,7	54,0	25,0	38,0	45,0	51,0	4	M6 x 18	17	241	22	101	70,0	0,323
110-2434	24 x 34	51,7	56,0	25,0	38,0	45,0	51,0	4	M6 x 18	17	263	22	93	66,0	0,339
110-2534	25 x 34	51,7	56,0	25,0	38,0	45,0	51,0	4	M6 x 18	17	274	22	89	66,0	0,328
110-2839	28 x 39	56,7	61,0	25,0	38,0	45,0	51,0	6	M6 x 18	17	460	33	119	86,0	0,405
110-3041	30 x 41	57,7	62,0	25,0	38,0	45,0	51,0	6	M6 x 18	17	492	33	111	82,0	0,408
110-3243	32 x 43	59,7	65,0	25,0	38,0	45,0	51,0	8	M6 x 18	17	700	44	139	104,0	0,453
110-3547	35 x 47	64,7	69,0	30,0	43,0	50,0	56,0	8	M6 x 18	17	766	44	106	79,0	0,533
110-3850	38 x 50	67,7	72,0	30,0	43,0	50,0	56,0	8	M6 x 18	17	832	44	98	74,0	0,570
110-4053	40 x 53	70,7	75,0	30,0	43,0	50,0	56,0	8	M6 x 18	17	875	44	93	70,0	0,681