

Stahl-Scharnierbandketten, geradgängig, DIN-Nr. 8153/ISO 4348

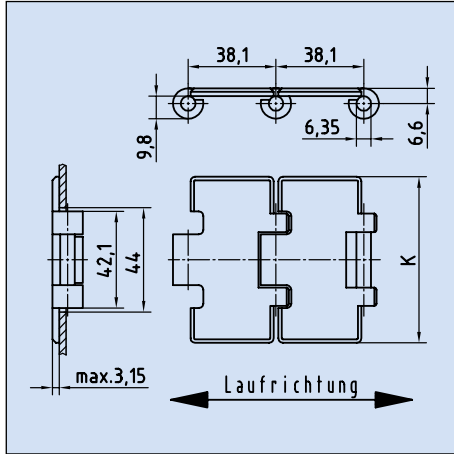

Geradgängig:
Einfach-Scharnier,
38,1 mm Teilung

Artikel-Nr. Ketten Fuchs	ISO-Nr.	Werkstoff Platten	Abmessungen in mm			HRC Platten	Mittlere Bruchkraft in N	Gewicht kg/m
			Platten- breite K	Platten- abstand	Rückbilde- radius			
SSC812-K225		Sonderstahl rostfrei	57,1	1,8	150,0	20	10700	2,18
SSC812-K250		Sonderstahl rostfrei	63,5	1,8	150,0	20	10700	2,25
SSC812-K275		Sonderstahl rostfrei	69,9	1,8	150,0	20	10700	2,35
SSC812-K300		Sonderstahl rostfrei	76,2	1,8	150,0	20	10700	2,50
SSC812-K325	C 13 S	Sonderstahl rostfrei	82,6	1,8	150,0	20	10700	2,65
SSC812-K350	C 14 S	Sonderstahl rostfrei	88,5	1,8	150,0	20	10700	2,70
SSC812-K400	C 16 S	Sonderstahl rostfrei	101,6	1,8	150,0	20	10700	3,00
SSC812-K450	C 18 S	Sonderstahl rostfrei	114,3	1,8	150,0	20	10700	3,30
SSC812-K600	C 24 S	Sonderstahl rostfrei	152,4	1,8	150,0	20	10700	4,20
SSC812-K750	C 30 S	Sonderstahl rostfrei	190,5	1,8	150,0	20	10700	5,10
S815-K250		Stahl vergütet	63,5	1,8	150,0	43	14000	2,22
S815-K263		Stahl vergütet	66,2	1,8	150,0	43	14000	2,40
S815-K300		Stahl vergütet	76,2	1,8	150,0	43	14000	2,50
S815-K325	C 13 S-1	Stahl vergütet	82,6	1,8	150,0	43	14000	2,65
S815-K400	C 16 S-1	Stahl vergütet	101,6	1,8	150,0	43	14000	3,00
S815-K450	C 18 S-1	Stahl vergütet	114,3	1,8	150,0	43	14000	3,30
S815-K600	C 24 S-1	Stahl vergütet	152,4	1,8	150,0	43	14000	4,20
S815-K750	C 30 S-1	Stahl vergütet	190,5	1,8	150,0	43	14000	5,10

Stahl-Scharnierbandketten, kurvengängig, DIN-Nr. 8153/ISO 4348

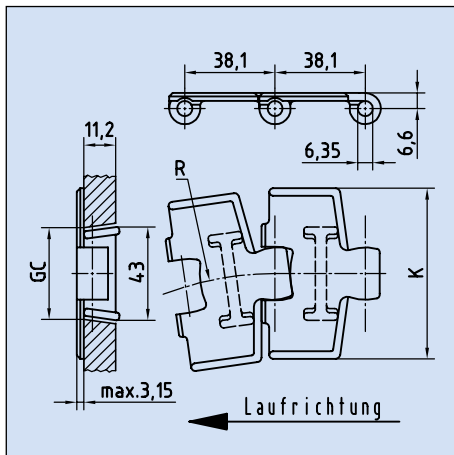

Kurvengängig:
38,1 mm Teilung,
Schwalbenschwanz-Führung

Artikel-Nr. Ketten Fuchs	ISO-Nr.	Werkstoff Platten	Abmessungen in mm				HRC	Mittlere Bruch- kraft in N	Gewicht kg/m
			Platten- breite K	GC- gerade	GC- kurve	Kleinster Kurven- radius R			
SSC881-K325		Sonderstahl rostfrei	82,6	44,5	41,4	457,0	20	9600	2,90
SSC881-K450		Sonderstahl rostfrei	114,3	44,5	41,4	610,0	20	9600	3,60
SSC881-K750		Sonderstahl rostfrei	190,5	44,5	41,4	610,0	20	9600	5,30
S881-K325		Stahl vergütet	82,6	44,5	41,4	457,0	43	13000	2,90
S881-K450		Stahl vergütet	114,3	44,5	41,4	610,0	43	13000	3,60
S881-K750		Stahl vergütet	190,5	44,5	41,4	610,0	43	13000	5,30

Lieferlänge: 80 Glieder (= 3,048 m)
Weitere Stahlscharnierbandketten auf Anfrage
Kettenräder aus Grauguss und Kunststoff zu jeder Kette lieferbar.
Kunststoff-Kurven (PE) für kurvengängige Scharnierbandketten auf Anfrage.