

Zähnezahl Z	Abmessungen in mm allgemein		Artikel-Nr. Ketten Fuchs								
			321-900- (+Zähnezahl)			322-900- (+Zähnezahl)			323-900- (+Zähnezahl)		
	de	dp	einfach	zweifach		dreifach					
			dm	D1	A	dm	D1	A	dm	D1	A
008	153,2	132,69	82,0	25,0	80,0	82,0	30,0	120,0	82,0	30,0	180,0
009	169,0	148,54	88,0	25,0	80,0	88,0	30,0	120,0	88,0	30,0	180,0
010	185,0	164,44	104,0	25,0	80,0	104,0	30,0	120,0	104,0	30,0	180,0
011	200,8	180,34	120,0	30,0	80,0	120,0	30,0	120,0	120,0	30,0	180,0
012	216,8	196,29	133,0	30,0	80,0	133,0	30,0	120,0	133,0	30,0	180,0
013	232,8	212,29	145,0	30,0	80,0	145,0	30,0	120,0	145,0	30,0	180,0
014	248,8	228,29	160,0	30,0	80,0	160,0	30,0	120,0	160,0	30,0	180,0
015	264,8	244,30	160,0	30,0	80,0	160,0	30,0	120,0	160,0	30,0	180,0
016	280,9	260,40	160,0	30,0	90,0	160,0	30,0	120,0	160,0	30,0	180,0
017	296,9	276,40	170,0	30,0	90,0	180,0	30,0	120,0	180,0	30,0	180,0
018	313,0	292,55	170,0	30,0	90,0	180,0	30,0	120,0	180,0	30,0	180,0
019	329,1	308,66	170,0	30,0	90,0	200,0	30,0	120,0	200,0	30,0	180,0
020	345,2	324,71	180,0	30,0	90,0	200,0	30,0	120,0	200,0	30,0	180,0
021	361,3	340,82	180,0	30,0	90,0	200,0	30,0	120,0	200,0	40,0	180,0
022	377,5	356,98	180,0	30,0	90,0	200,0	30,0	120,0	200,0	40,0	180,0
023	393,6	373,08	180,0	30,0	90,0	200,0	30,0	120,0	200,0	40,0	180,0
024	409,7	389,18	180,0	30,0	90,0	200,0	30,0	120,0	200,0	40,0	180,0
025	425,8	405,33	180,0	30,0	90,0	200,0	30,0	120,0	200,0	40,0	180,0
026	441,9	421,44	180,0	30,0	90,0	200,0	30,0	120,0	200,0	40,0	180,0
027	485,1	437,59	180,0	30,0	90,0	200,0	30,0	120,0	200,0	40,0	180,0
028	474,2	453,69	180,0	30,0	90,0	200,0	30,0	120,0	200,0	40,0	180,0
029	490,4	469,90	180,0	30,0	90,0						
030	506,5	486,00	180,0	30,0	90,0	200,0	30,0	120,0	200,0	40,0	180,0
032	538,8	518,82	180,0	30,0	90,0						
035	589,5	566,72	180,0	30,0	90,0	200,0	30,0	120,0			
038	635,5	615,14	180,0	30,0	90,0						
040	670,3	647,49	180,0	30,0	90,0						

Zähnezahl Z	Abmessungen in mm allgemein		Artikel-Nr. Ketten Fuchs		
			311-900- (+Zähnezahl)	312-900- (+Zähnezahl)	313-900- (+Zähnezahl)
	de	dp	einfach	zweifach	dreifach
		D1	D2	D3	
008	153,2	132,69	25,0	25,0	25,0
009	169,0	148,54	25,0	25,0	25,0
010	185,0	164,44	25,0	25,0	25,0
011	200,8	180,34	30,0	30,0	30,0
012	216,8	196,29	30,0	30,0	30,0
013	232,8	212,29	30,0	30,0	30,0
014	248,8	228,29	30,0	30,0	30,0
015	264,8	244,30	30,0	30,0	30,0
016	280,9	260,40	30,0	30,0	30,0
017	296,9	276,40	30,0	30,0	30,0
018	313,0	292,55	30,0	30,0	30,0
019	329,1	308,66	30,0	30,0	30,0
020	345,2	324,71	30,0	30,0	30,0
021	361,3	340,82	30,0	30,0	40,0
022	377,5	356,98	30,0	30,0	40,0
023	393,6	373,08	30,0	30,0	40,0
024	409,7	389,18	30,0	30,0	40,0
025	425,8	405,33	30,0	30,0	40,0
026	441,9	421,44	30,0	30,0	40,0
027	485,1	437,59	30,0	30,0	40,0
028	474,2	453,69	30,0	30,0	40,0
029	490,4	469,90	30,0		
030	506,5	486,00	30,0	30,0	40,0
032	538,8	518,82	30,0		
035	589,5	566,72	30,0	30,0	40,0
038	635,5	615,14	30,0	30,0	40,0
040	670,3	647,49	40,0	40,0	40,0
045	751,0	728,26	40,0	40,0	40,0
050	831,8	809,04	40,0	40,0	40,0
057	945,0	922,17	40,0	40,0	40,0
060	993,4	970,63	40,0	40,0	40,0
076	1252,0	1229,28	40,0	40,0	40,0

Kettenrad 2" x 1 1/4"

für Rollenkette
nach DIN-Nr. 8187
ISO/R 606

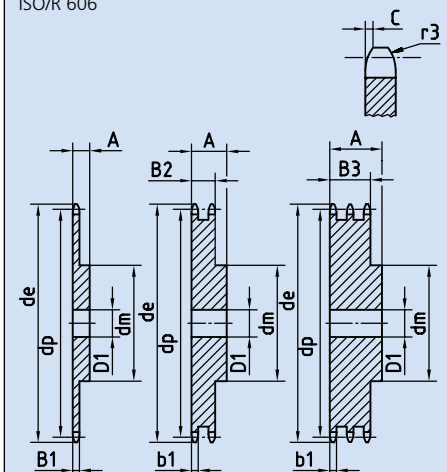

*Kettenräder mit angeschweißter Nabe

Kettenrad	ISO mm	ASA-160 mm
Zahnkopfrundung v_3	51	54
Breite der Rundung C	5,0	7
Zahnkranzbreite B_1	29,4	29,3
Zahnkranzbreite b_1	28,8	
Zahnkranzbreite B_2	87,4	
Zahnkranzbreite B_3	146	

Kette	mm	mm
Teilung	50,8	50,8
innere Breite	30,99	31,75
Rollen- ϕ	29,21	28,58

Kettenradscheibe 2" x 1 1/4"

für Rollenkette
nach DIN-Nr. 8187
ISO/R 606

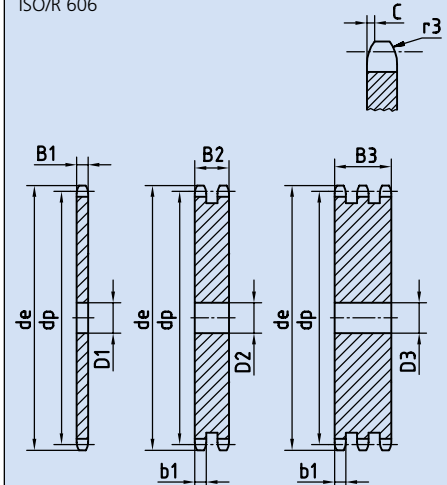

Kettenradscheibe	ISO mm	ASA-120 mm
Zahnkopfrundung v_3	51	54
Breite der Rundung C	5,0	7
Zahnkranzbreite B_1	29,4	29,3
Zahnkranzbreite b_1	28,8	
Zahnkranzbreite B_2	87,4	
Zahnkranzbreite B_3	146	

Kette	mm	mm
Teilung	50,8	50,8
innere Breite	30,99	31,75
Rollen- ϕ	29,21	28,58